

Bedienungsanleitung

Single Valve
Einzelventil
Valvola Singola
Valve Simple
Válvula Singulara
Zawór Pojedynczy

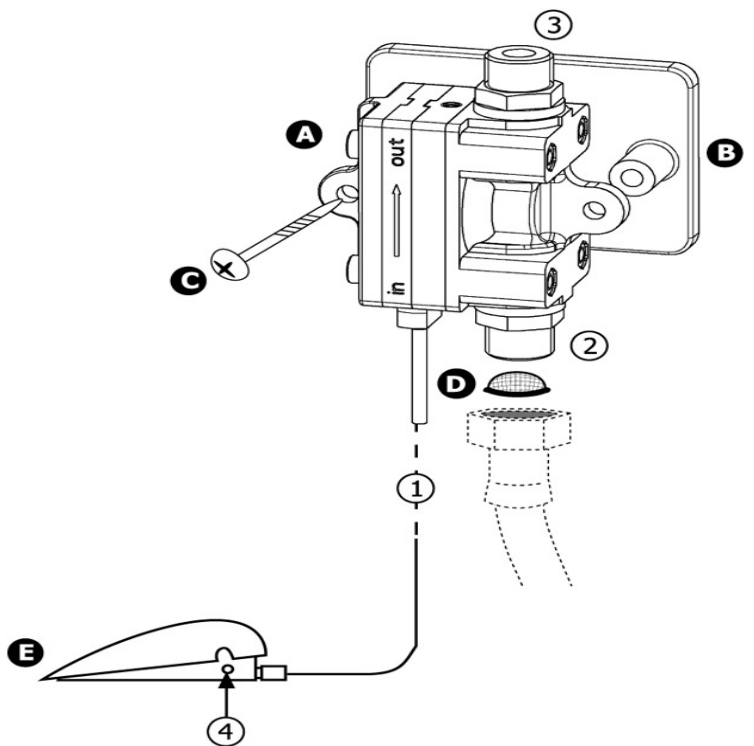

- A- Ventil
- (2) Wasserzulauf
- (3) Wasserauslauf
- B- Wandhalterung
- C- Schraube
- D- Filter
- E- Pedal
- (1) Kabel
- (4) Sperrknopf

IZI-flow ist ein Ventil, das montiert wird, bevor das Wasser den Wasserhahn erreicht.

Vor der Montage !!!
Achten Sie darauf, das der Hauptwasserzulauf **abgestellt!!!** ist, bevor Sie IZI-flow installieren.

- Montage**
- Montieren Sie das Ventil **A** mit der Pfeilrichtung nach oben (in Richtung Wasserhahn).
 - Markieren Sie die Position der Löcher an der Wand, benutzen Sie dazu die beigegefügte Wandhalterung **B** als Vorlage.
 - Montieren Sie das Ventil **A** an die Wand.
 - Verbinden sie den Wasserauslauf (die Ausläufe **3**) des IZI-flow Ventils mit dem Wasserhahn.
 - Setzen Sie die Filter **D** in den Wasserzulauf **2** und verbinden Sie den Wasseranschluss mit dem Ventil.
 - Achten Sie während der gesamten Montage darauf, das **Kabel 1 nicht zu verbiegen**.
 - Beim Verbinden des Wasserzulaufs/Auslaufs mit dem Ventil(Wasseranschlüsse **2, 3**) halten Sie die Schraubanschlüsse zum Kontern mit einem Schraubenschlüssel, damit sie sich nicht mitdrehen.
 - Halten Sie das **Kabel 1** so **gerade** wie möglich, um unnötiges Verbiegen zu vermeiden.

- Bedienung**
- Drehen Sie den Hauptwasserzulauf wieder auf, **achten Sie auf undichte Stellen!**
 - Drücken Sie das Pedal **E**, öffnen Sie den Wasserhahn und stellen Sie die gewünschte Wassertemperatur und Wassermenge ein.
 - Solange das Pedal **E** gedrückt ist wird Wasser aus dem Hahn fließen.
 - Loslassen des Pedals **E** - stoppt den Wasserdurchfluss.
 - Pedal **E** besitzt einen Deaktivierungs-Sperrknopf **4**. Um das Pedal zu sperren, drücken Sie die Pedalabdeckung nach unten und drücken Sie dann den Sperrknopf **4** ganz nach innen. Jetzt ist das IZI-flow Ventil deaktiviert und der Wasserhahn kann auf herkömmliche Weise bedient werden.
 - Um das IZI-flow Ventil wieder zu aktivieren, drücken Sie Sperrknopf **4** zurück in die ursprüngliche Position, während die Pedalabdeckung heruntergedrückt ist.

Wartung
Normalerweise ist das IZI-flow Ventil wartungsfrei. Wenn nötig, reinigen Sie den Filter **D** unter fließendem Wasser.

Double Valve
Doppelventil
Valvola Doppia
Valve Double
Válvula Doble
Zawór Podwójny

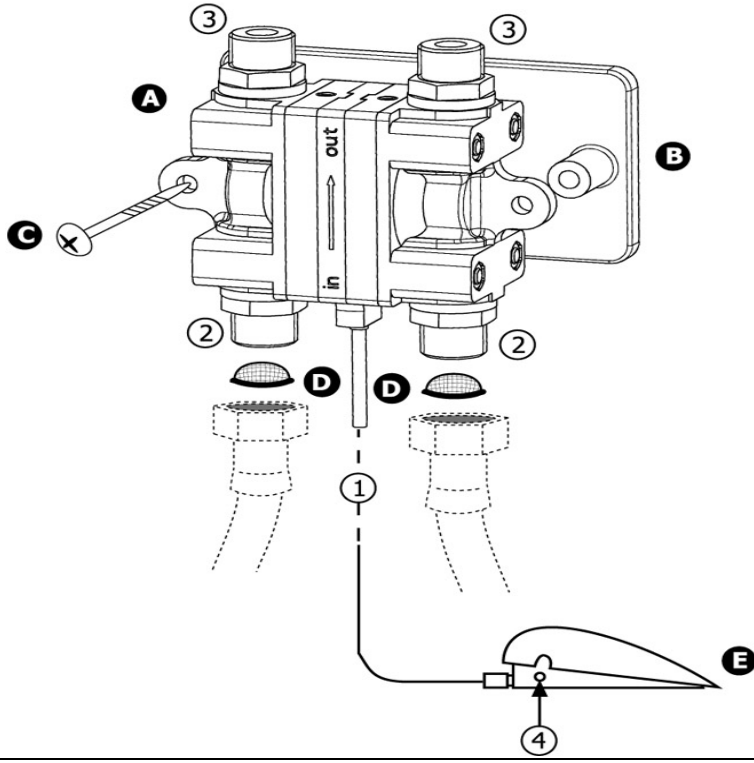

Manual

- A- Valve
- (2) Inlet Nipple
- (3) Outlet Nipple
- B- Wall Fitting
- C- Wall Screw
- D- Filter
- E- Pedal
- (1) Cable
- (4) Lock Button

IZI-flow is a valve mounted prior to water entry to the faucet

Before Mounting !!!
Make sure that the water is **disconnected!!!!** before you install the IZI-flow!!!

- Mounting**
- Mount Valve **A** with the arrow direction upwards (towards the faucet)
 - Mark the position of the holes on the wall, using the supplied Wall Fitting **B** as a template. (Use 6 mm drill)
 - Mount Valve **A** to the wall.
 - Connect the outlets (Nipples **3**) of the IZI-flow valve to the faucet.
 - Insert filters **D** to water inlets (Nipples **2**) and connect the water supply to the valve.
 - During the whole mounting process make sure **not to bend Cable 1**.
 - While connecting the water inlets/outlets to the valve (Nipples **2** and **3**) hold the nipples with a counter key, in order to prevent it from rotating.
 - Keep **Cable 1** as **strait** as possible, avoiding unnecessary bends.

- Activation**
- Resume water supply, **check leakages!**
 - Press pedal **E**, open the faucet and adjust it to the required water temperature and flow rate.
 - As long as pedal **E** is depressed, water will flow from the spout.
 - When Pedal **E** is released – water flow stops.
 - Pedal **E** has a deactivating Lock Button **4**. To lock the pedal, press the pedal cover down and then push Lock Button **4** all the way inside. Now IZI-flow is disabled and the faucet returns to its previous operation.
 - To reactivate the IZI-flow valve, push Lock Button **4** back to the original position while pressing the pedal cover down.

Maintenance
Normally the IZI-flow valve is maintenance free. Only when required, clean filter **D** under running water.

Mode d'emploi

- A- Valve
- (2) entrée de l'eau
- (3) sortie de l'eau
- B- Élément de Fixation
- C- Vis pour le Mur
- D- Filtre
- E- Pédale
- (1) Câble
- (4) Bouton de Blocage

IZI-flow est une valve montée avant en amont de l'arrivée d'eau au robinet.

Avant le montage!!!
Vérifiez que le robinet principal d'arrivée d'eau est ferme avant de commencer l'installation d'IZI-flow.

- Montage**
- Montez la Valve **A** avec la flèche vers le haut (en direction du robinet).
 - Marquez l'emplacement des trous sur le mur avec l'élément de montage **B** ci-joint comme aide. (utilisez un foret de 6 mm).
 - Montez la Valve **A** sur le mur.
 - Branchez le raccord **3** au robinet.
 - Placez le filtre **D** dans le raccord **2** et branchez a l'alimentation.
 - Faites attention de **ne pas déformer le Câble 1** pendant le montage.
 - Pendant les branchements des raccords utilisez une clé à écrous en contre jeu.
 - Le **Câble 1** doit rester aussi **droit** que possible.

- Fonctionnement**
- Ouvrez le robinet d'arrivée d'eau, vérifiez qu'il n'y a pas de fuite.
 - Appuyez sur la pédale **E**, ouvrez le robinet et réglez température et débit.
 - L'eau coule du robinet pour autant que la pédale **E** reste pressée.
 - Lâchez la pédale **E**, l'eau arrête de couler.
 - La pédale **E** possède un bouton de blocage. Pour bloquer la pédale, appuyez sur le couvercle et poussez le bouton de blocage **4** jusqu'au bout. IZI-flow est maintenant hors de service et le robinet fonctionne comme d'habitude.
 - Pour remettre la valve IZI-flow en service, repoussez le bouton de blocage **4** tout en appuyant sur le couvercle de la pédale.

Entretien
Normalement la valve IZI-flow n'a pas besoin d'entretien. Si nécessaire lavez le filtre **D** a l'eau courante.

Manuale

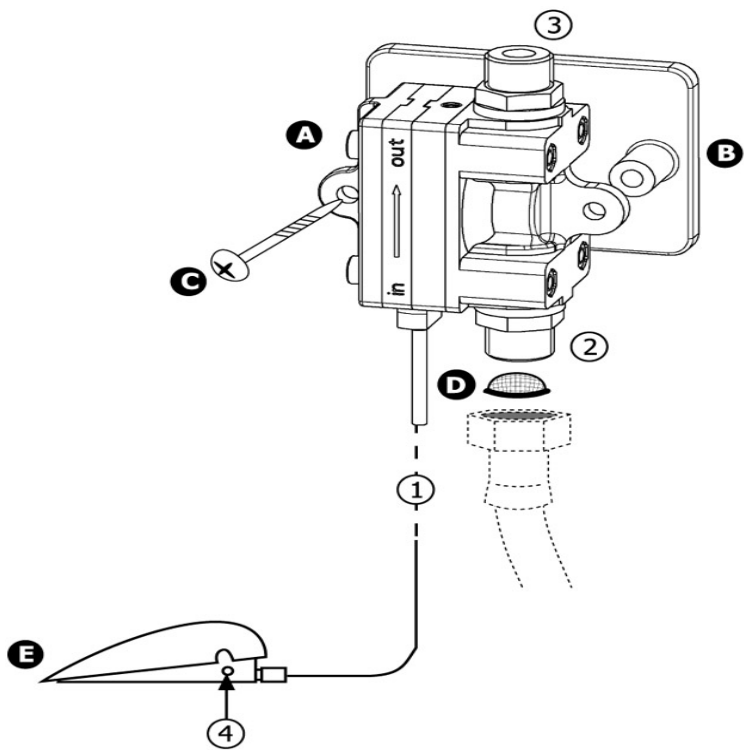

Single Valve
Einzelventil
Valvola Singola
Valve Simple
Válvula Singulara
Zawór Pojedynczy

- A- Valvola
(2)-Entrata Acqua
(3)-Uscita Acqua
B- Adattatore
C- Vite
D- Filtro
E- Pedale
(1) Cavo
(4) Pulsante di Blocco

La valvola IZI-Flow va montata a monte del rubinetto.

Prima del montaggio !!!

Assicurarsi che la valvola centrale dell'acqua sia **chiusa!!!** prima di montare IZI-flow.

Montaggio

- Montare la Valvola **A** con la freccia di direzione verso l'alto (verso il rubinetto).
- Segnare la posizione dei buchi per le viti di fissaggio usando l'Adattatore **B** fornito come guida. (Usare un trapano con punta da 6 mm)
- Fissare la Valvola **A** al muro.
- Connettere la Uscita **3** della valvola IZI-Flow al rubinetto.
- Inserire il Filtro **D** all'Entrata dell'acqua **2** e connettere i tubi di entrata dell'acqua alla valvola.
- Durante il montaggio assicuratevi di **non piegare il Cavo 1**.
- Mentre collegate l'Entrata e l'Uscita dell'acqua alla valvola (Nipples **2** e **3**) tenete i nipples con una chiave per impedir loro di ruotare.
- Tenete il **Cavo 1** più **diritto** possibile evitando piegature non necessarie.

Attivazione

- Riaprire la valvola principale **controllando** eventuali **perdite!**
- Premete il Pedale **E**, aprite il rubinetto e regolate la temperatura e la quantità d'acqua desiderate.
- Fin tanto che il Pedale **E** sarà premuto, l'acqua uscirà dal rubinetto.
- Rilasciando il Pedale **E** - il flusso dell'acqua si bloccherà.
- Il Pedale **E** ha un Pulsante di Blocco **4** per la disattivazione. Per bloccare il pedale, premerlo e poi spingere il Pulsante di Blocco **4** fino in fondo. Ora la valvola IZI-flow è disabilitata e il rubinetto è tornato alla sua normale operatività.
- Per riattivare la valvola IZI-flow, spingere il Pulsante di Blocco **4** nella sua posizione originale mantenendo premuto il pedale.

Manutenzione

Normalmente la valvola IZI-flow non richiede manutenzione. Solo se necessario, pulire il Filtro **D** sotto l'acqua corrente.

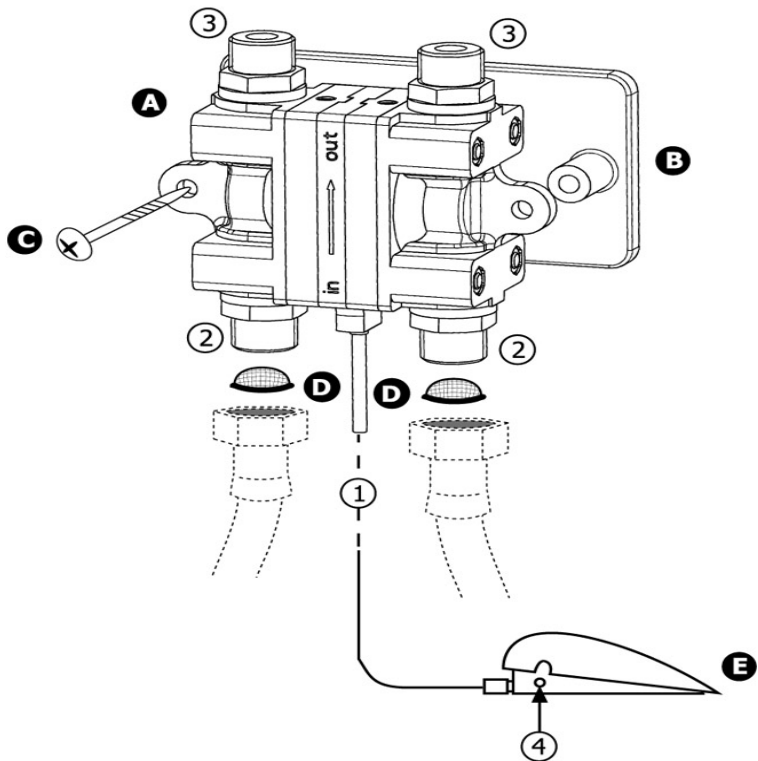

Double Valve
Doppelventil
Valvola Doppia
Valve Double
Válvula Doble
Zawór Podwójny

Instrucciones para el uso

E

- A- Válvula
(2) Entrada de Agua
(3) Salida de Agua
B- Sujeción a la Pared
C- Tornillo
D- Filtro
E- Pedal
(1) Cable
(4) Botón de Bloqueo

IZI-flow es una válvula que se instala antes de la entrada del agua al grifo.

¡Antes del montaje!!!

Asegúrese que la llave central de agua esta **cerrada**

Montaje

- Monte la Válvula **A** con la dirección de la flecha mostrando hacia arriba (en dirección al grifo).
- Marque la posición de los agujeros en la pared, empleando la sujeción mural adjunta **B** como ayuda (utilice una mecha de taladro de 6 mm).
- Fije la Válvula **A** a la pared.
- Conecte la Salida **3** de la válvula IZI-flow al conducto de alimentación del grifo.
- Inserte el Filtro **D** a la Entrada de Agua **2** y conecte el conducto de suministro de agua a la válvula IZI-flow.
- Durante todo el proceso de instalación asegúrese de **no doblar el Cable 1**.
- Durante la conexión de las Entradas y Salidas de Agua (**2** y **3**) sostenga la rosca con una llave, con el fin de evitar que rote.
- Mantenga el **Cable 1** lo **más derecho** posible, evitando curvarlo en forma innecesaria.

Activación

- Reanude la alimentación de agua, abriendo la llave central. **Controle que no haya pérdidas!**
- Presione el Pedal **E**, abra el grifo y ajústelo a la temperatura y flujo deseados.
- Mientras el Pedal **E** esté presionado el agua fluirá de la canilla.
- Una vez que se deje de presionar el pedal **E**, el agua dejara de fluir.
- El Pedal **E** tiene un Botón de Bloqueo **4** que desactiva el mecanismo. Para bloquear el pedal, presiónelo y luego empuje el Botón de Bloqueo **4** hasta el final. Ahora IZI-flow esta desactivado y el grifo vuelve a funcionar normalmente.
- Para reactivar la válvula IZI-flow, presione el Botón de Bloqueo **4** a su posición original mientras aprieta el pedal.

Mantenimiento

Normalmente la válvula IZI-flow no requiere mantenimiento. Si es necesario, limpie el Filtro **D** usando agua corriente.

Sposób montażu

P

Sposób Montażu

- A- Zawór
(2) Wpływ Wody
(3) Wypływ Wody
B- Wzorzec
C- Śruba
D- Filtr
E- Pedal
(1) Kabel
(4) Przycisk Blokujący

IZI-flow jest zaworem, który należy zmontować między rurą dopływu wody i kranem.

Przed montażem !!!

Zanim zmontujesz IZI-flow sprawdź czy dopływ wody **jest zamknięty!!!**

Montaż

- Podłącz Zawór **A** do góry, jak wskazuje strzałka (w kierunku kranu)
- Zaznacz pozycje otworów na ścianie używając Wzorzec **B** (używaj wiertło 6 mm)
- Prymocuj Zawór **A** do ściany.
- Podłącz Wypływ Wody **3** do kranu.
- Włóż Filtr **D** do Wpływu Wody **2** i podłącz przewody wodne do zaworu.
- Kabel **1** podczas montażu **nie może być wygięty**.
- Montując Wpływ/Wypływ Wody do zaworu (**2** i **3**) przytrzymaj zawór kluczem uniemożliwiając jego obrót.
- Utrzymaj **Kabel 1** w pozycji **prostej**, w miarę możliwości.

Uruchomienie

- Otwórz dopływ wody i sprawdź czy **nie ma przecieków!**
- Naciśnij Pedal **E**, otwórz kran i wyreguluj temperaturę i przepływ wody.
- Dopływ wody jest regulowany przez nacisk na Pedal **E**.
- Naciskając na pedał woda wypływa z kranu, a zwalniając nacisk – woda przestaje wypływać.
- Pedał **E** ma Przycisk Blokujący **4**, żeby go zablokować trzeba go nacisnąć i przesunąć przycisk Blokujący **4** do końca. W tej pozycji zawór IZI flow jest unieruchomiony i kran powraca do normalnej funkcji.
- Żeby wznowić pracę IZI-flow, trzeba zwrócić Przycisk Blokujący **4** do poprzedniej pozycji, naciskając na pedał.

Konserwacja

Normalnie IZI-flow nie wymaga specjalnej konserwacji. Ale w razie potrzeby należy przemyć Filtr **D** pod bieżącą wodą.